

PRIMO XXL	PRIMO XL
	
<p>Udobje novih razsežnosti za viličarje in kompaktne gradbene stroje. Primo je po vsem svetu edinstven, inovativen koncept sedežev. To je prvi sedež za viličarje in gradbene stroje z nizkim profilom vzmetenje. Po izbiri so na voljo s pnevmatskim ali mehanskim vzmetenjem in hitrim prilagajanjem teže. Ergonomsko oblikovane sedežne blazine in po višini nastavljivi nasloni za roke ter nastavljiv kot naslonjala od -5 ° do 30 ° zagotavlja izjemno udobje uporabniku. Kot prvi na svetu med sedeži z nizkim profilom vzmetenja je opremljen tudi z ledveno oporo.</p>	<p>Primo zagotavlja odlično oporo tudi pri vožnji nazaj: asimetrično naslonjalo je zoženo na desni strani, kar omogoča lažje poglede nazaj. Višina naslonjala je nastavljiva v 13 korakih do 170 mm, glede na telesno višino ali delovnih razmer.</p>

PRIMO L	PRIMO XXM
	
<p>Udobje novih razsežnosti za viličarje in kompaktne gradbene stroje. Primo je po vsem svetu edinstven, inovativen koncept sedežev. To je prvi sedež za viličarje in gradbene stroje z nizkim profilom vzmetenje. Po izbiri so na voljo s pnevmatskim ali mehanskim vzmetenjem in hitrim prilagajanjem teže. Ergonomsko oblikovane sedežne blazine in po višini nastavljivi nasloni za roke ter nastavljiv kot naslonjala od -5 ° do 30 ° zagotavlja izjemno udobje uporabniku. Kot prvi na svetu med sedeži z nizkim profilom vzmetenja je opremljen tudi z ledveno oporo.</p>	<p>Primo zagotavlja odlično oporo tudi pri vožnji nazaj: asimetrično naslonjalo je zoženo na desni strani, kar omogoča lažje poglede nazaj. Višina naslonjala je nastavljiva v 13 korakih do 170 mm, glede na telesno višino ali delovnih razmer.</p>

PRIMO XM



Udobje novih razsežnosti za viličarje in kompaktne gradbene stroje. Primo je po vsem svetu edinstven, inovativen koncept sedežev. To je prvi sedež za viličarje in gradbene stroje z nizkim profilom vzmetenje. Po izbiri so na voljo s pnevmatskim ali mehanskim vzmetenjem in hitrim prilagajanjem teže. Ergonomsko oblikovane sedežne blazine in po višini nastavljivi nasloni za roke ter nastavljiv kot naslonjala od -5° do 30° zagotavlja izjemno udobje uporabniku. Kot prvi na svetu med sedeži z nizkim profilom vzmetenja je opremljen tudi z ledveno oporo. Primo zagotavlja odlično oporo tudi pri vožnji nazaj: asimetrično naslonjalo je zoženo na desni strani, kar omogoča lažje poglede nazaj. Višina naslonjala je nastavljiva v 13 korakih do 170 mm, glede na telesno višino ali delovnih razmer.

PRIMO - sedež za viličarje in kompaktne gradbene stroje

LISTA OPREME	Primo M	Primo XM	Primo XXM	Primo L	Primo L	Primo XL	Primo XL	Primo XXL
Št.proizvoda- blago	1091029	1091021	1106232	1078703	1102536	1091017	1102537	1106233
Št.proizvoda-um.usnje	1091028	1091027	1106231	1104725				
Blažilnik								
Ne nasatvljiv	•	•	•	•	•	•	•	•
Vzmetenje								
Zračno 12 V kompresor				•		•		•
Zračno 24 V kompresor					•		•	
Mehansko	•	•	•					
Hod vzmeti								
110 mm						•	•	•
80 mm		•	•	•	•			
60 mm	•							
Nastavitev teže (45 - 170 kg)								
Mehansko	•	•	•					
Elektro-pnevmatsko				•	•	•	•	•
Vzdolžna nastavitev, 210 mm	•	•	•	•	•	•	•	•
Ledvena opora, mehanska	•	•	•	•	•	•	•	•
Nastavitev naklona naslonjala za hrbet	•	•	•	•	•	•	•	•
Območje nast.-5 do +30°								
Podaljsek naslonjala za hrbet - Vgrezljiv	○	○		○	○	•	•	
Varnostni pas								
Statičen pas	○							
»Duosenzitivn« z navitjem	○	•	•	•	•	•	•	•
Pas s stikalom					•			
Širina sedežne blazine, 470 mm	•	•	•	•	•	•	•	•
Sedežno stikalo	○	•	•	•	•	•	•	•
OPCIJE								
Žep za odlaganje	○	○	○	○	○	○	○	○
Naslonjala za roke								
60 x 320 mm nastavljiva po naklonu	○	○	○	○	○	○	○	○
Ogrevanje sedeža	○	○	○	○	○	○	○	○

- OPCIJE – DODATNA OPREMA
- SERIJSKA OPREMA

DIMENZIJE SEDEŽA: PRIMO XXL

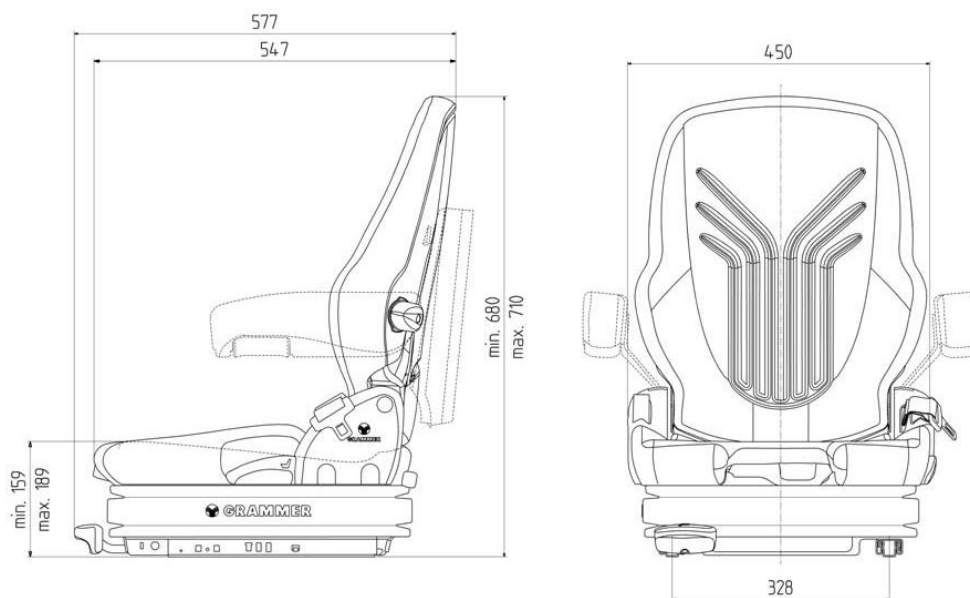

DIMENZIJE SEDEŽA: PRIMO XL

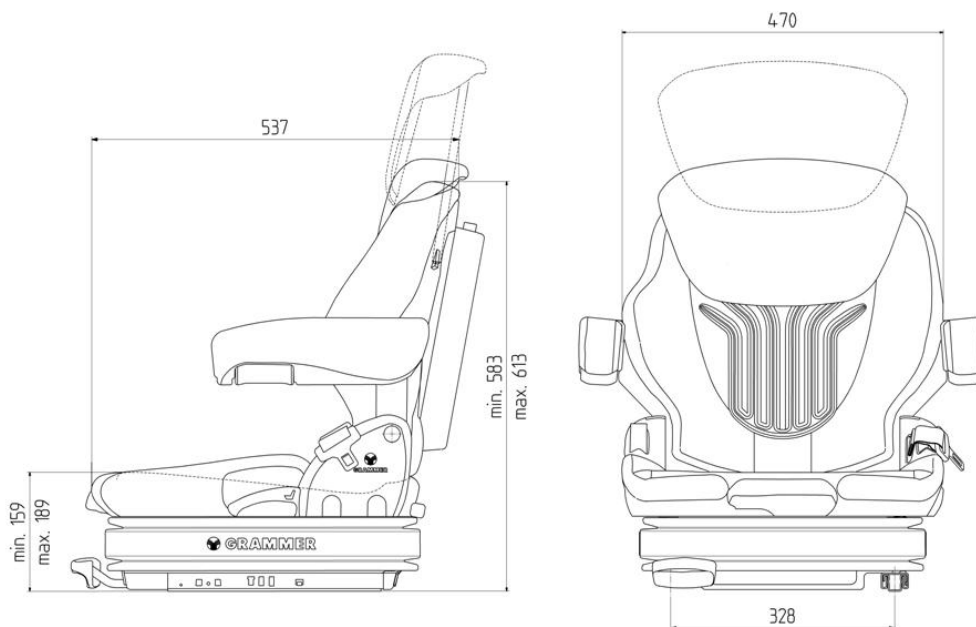

DIMENZIJE SEDEŽA: PRIMO L

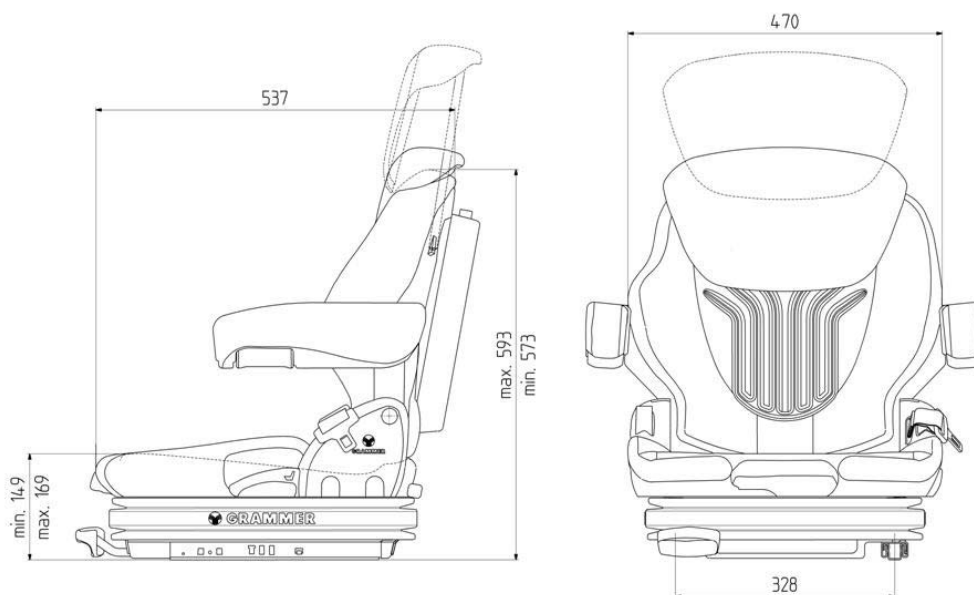

DIMENZIJE SEDEŽA: PRIMO XXM

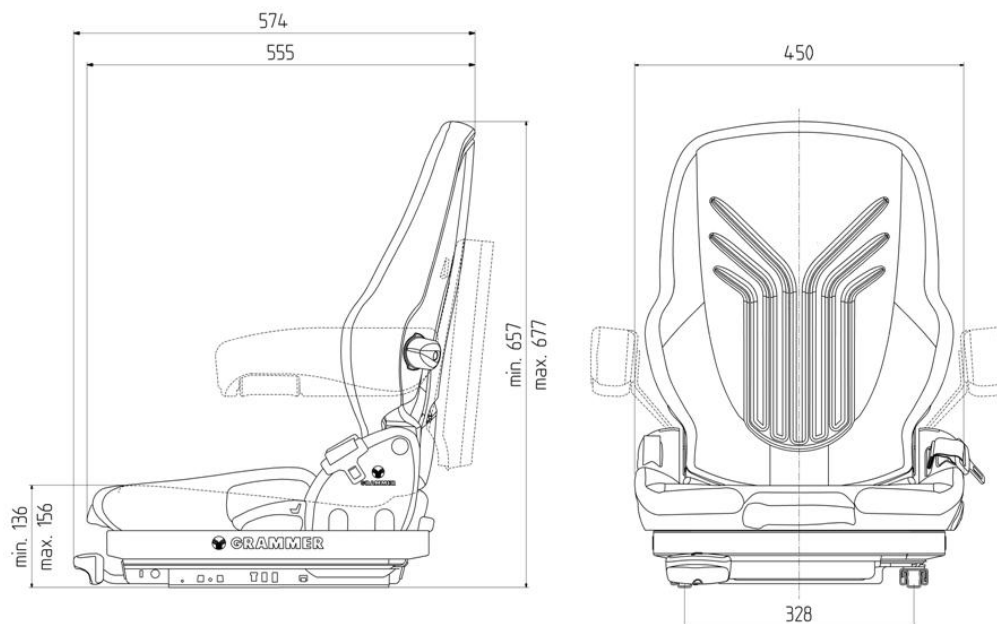

DIMENZIJE SEDEŽA: PRIMO XM

